

NOTICE DE MONTAGE

Montage à l'avancement avec prémontage contre le mur
 Pergola 1 poutre pour lames parallèles à la façade

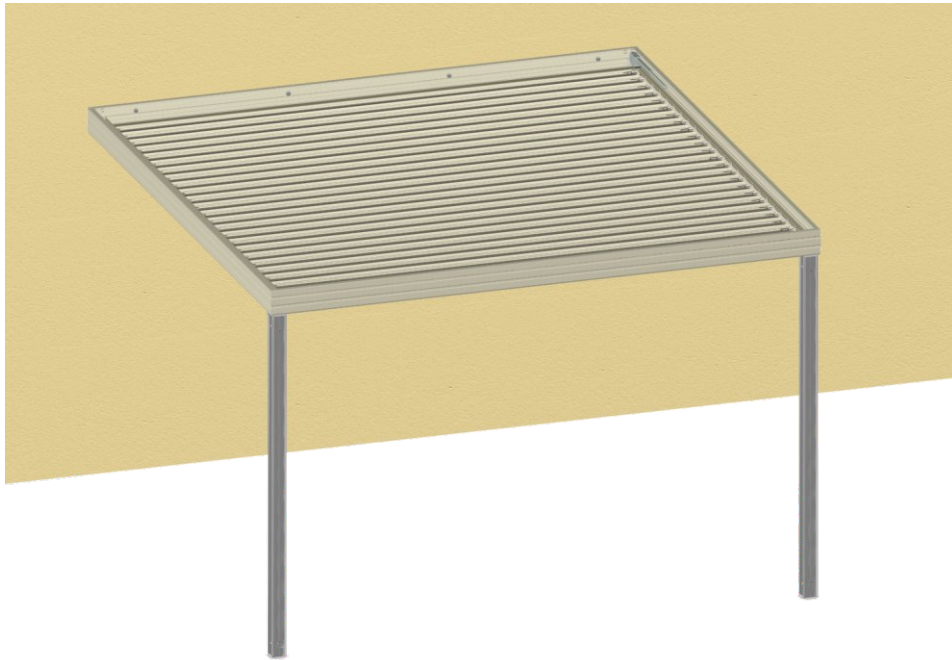

OUTILLAGE NECESSAIRE



Descriptif

Profils Systèmes lance sa toute nouvelle toiture brise soleil orientable & Pergola manuelle aluminium. Un nouvel espace de vie afin d'optimiser, d'agrandir les espaces extérieurs des habitats.

Terrasses, balcons, patios, piscines, pool houses...cette Toiture brise soleil orientable & Pergola manuelle est destinée aux marchés individuels, collectifs ou professionnels.

La toiture brise soleil orientable & Pergola Wallis & Outdoor® permet de contrôler la luminosité ainsi que la ventilation de l'espace extérieur grâce à ses lames inclinables à 140°. Pour les grands espaces, la pergola est disponible jusqu'à 6750 de profondeur ou 4000 mm de largeur et cela ne nécessitant aucun permis de construire !

La hauteur maximum de la pergola est de 3000 mm et de minimum 2500 mm.

Distance maximale entre deux appuis est de 4000 mm.

Cette toiture brise soleil orientable & Pergola est disponible dans plus de 400 couleurs dont les gammes exclusives Eclats Métalliques® effet métal, Mahoé® effet bois & Terra Cigala® effet sablé et granité.

La toiture brise soleil orientable & Pergola Wallis & Outdoor® est équipée d'un système de récupération des eaux de pluie et d'une descente d'eau dans un angle de votre choix.

Plusieurs configurations de structures sont possibles : autoportante (4 poteaux), fixation murale (2 poteaux), flottante ou entre murs (sans poteau).

Envie de personnaliser sa toiture brise soleil orientable & Pergola ? De nombreuses options sont disponibles telles que :

Coulissante à remplissage et vitrée (Dimensions max. pour vitrée L1000mm et H2500)

Strips leds, rampe à leds et spots

Toiles screens ou stores

Chauffage

LISTE DES VERIFICATIONS A FAIRE POUR GARANTIR UNE BONNE INSTALLATION ET UTILISATION

LAMES :

Dans tous les cas, commencer à positionner les lames par le côté opposé au treuil.

Il peut y avoir une flèche visible pouvant aller jusqu'à 20mm.

PENTE :

Pente de 5mm/m obligatoire pour toute les dimensions même pour celles ou la largeur est <3000mm. La pente préconisée doit impérativement être respectée dans le sens des lames, 2ème pente perpendiculairement si 1 seule descente d'eau. Prévoir minimum 1 descentes d'eau pour une pergola.

Prévoir 2 descentes d'eau pour une pergola > 16m².

TROUS DE DRAINAGE :

Trous de drainage, il les faut de section 60mm en haut et en bas aussi, sinon les poteaux se remplissent d'eau et les feuilles qui rentrent par en haut ne sortent pas en bas.



En période hivernal les lames doivent rester ouvertes.

Ne peut pas se monter entre quatre murs, il faut obligatoirement laisser le côté treuil libre.

ATTENTION : la pergola n'est pas prévue pour recevoir l'eau des toitures environnantes.

Étanchéité à l'eau suivant l'exigence des règles professionnelles du SNFA (version courte).

Étanchéité à l'eau suivant l'exigence des règles professionnelles des systèmes de pergolas à ossature aluminium du SNFA (version longue).

L'étanchéité de la pergola contre la façade ne doit pas se faire sur le crépi mais contre le mur.

PRECAUTION DE NETTOYAGE

Déboucher régulièrement les descentes d'eau.

ATTENTION : la pergola n'est pas conçue pour supporter une circulation même pour l'entretien de celle-ci.



Rappel : Règles professionnelles des systèmes de pergola à ossature aluminium



- Un système de pergola est un dispositif externe au bâtiment composé d'une ossature formée par des traverses reliant des poteaux, et constituant un couverture, au-dessus d'une zone accessible aux personnes tel que terrasse, allée, pelouse...
- Le couverture peut être fixe ou mobile, transparent, translucide, opaque ou à claire-voie.
- Adossées en façade ou implantées de façon isolée, le système de pergola a pour fonction d'assurer un confort, pouvant limiter le rayonnement solaire et l'éblouissement, et en protégeant éventuellement du vent et de la pluie sans assurer le clos et le couvert.

Une pergola n'est pas destinée à être transformée en une pièce fermée.

Pour tous les projets impliquant la réalisation d'un espace fermé/chauffé, nous vous invitons à vous reporter à notre gamme de véranda WALLIS.

MONTAGE DE LA STRUCTURE

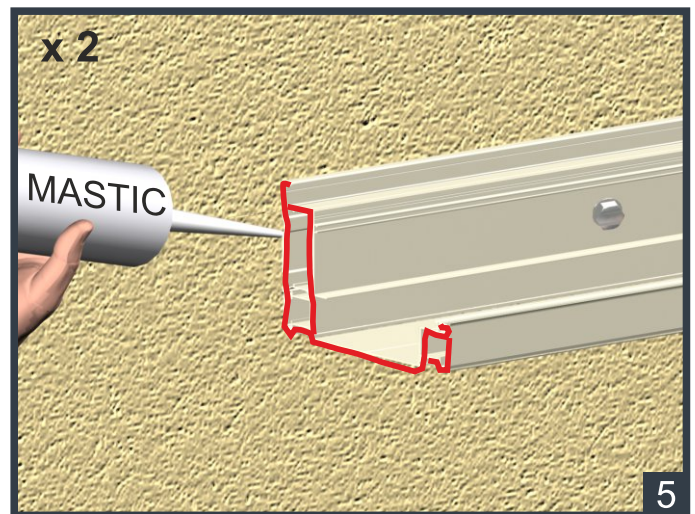
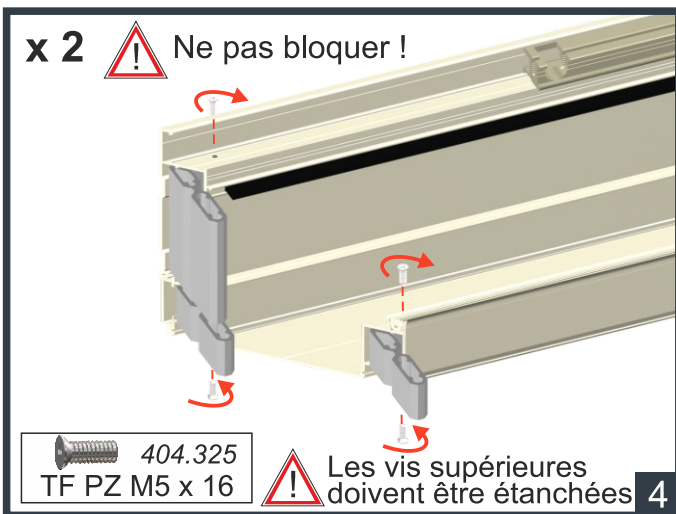
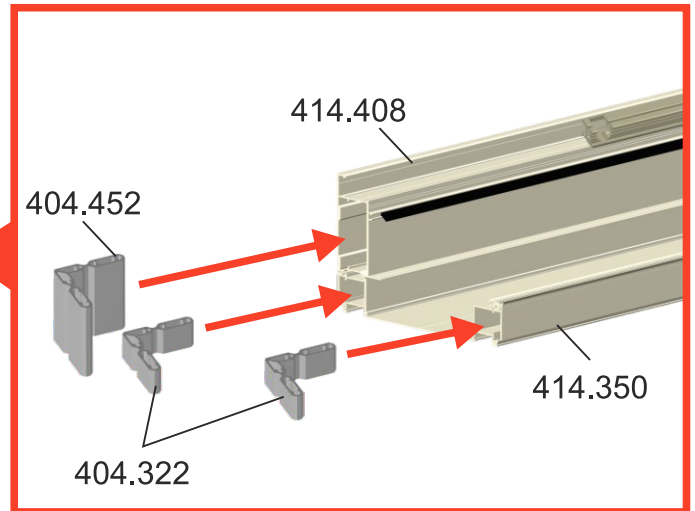
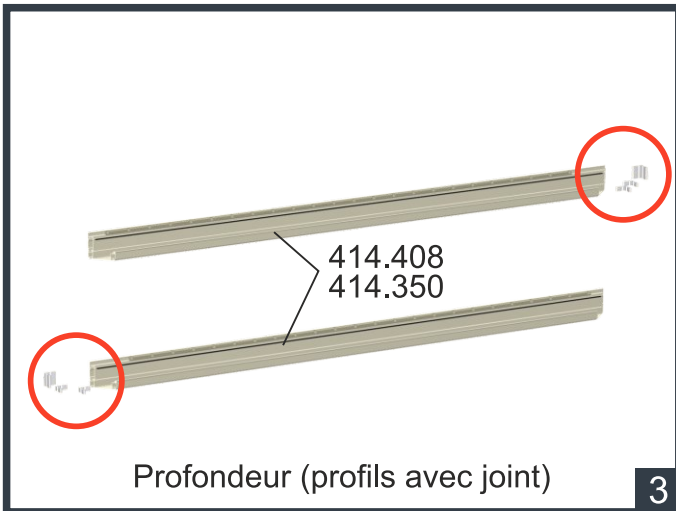
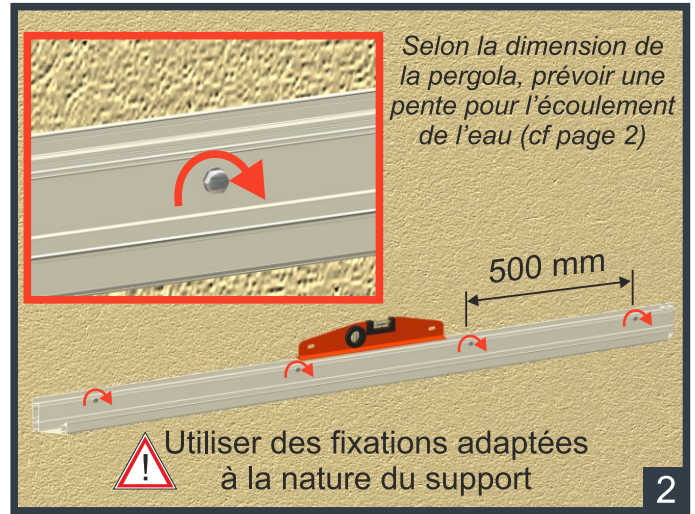
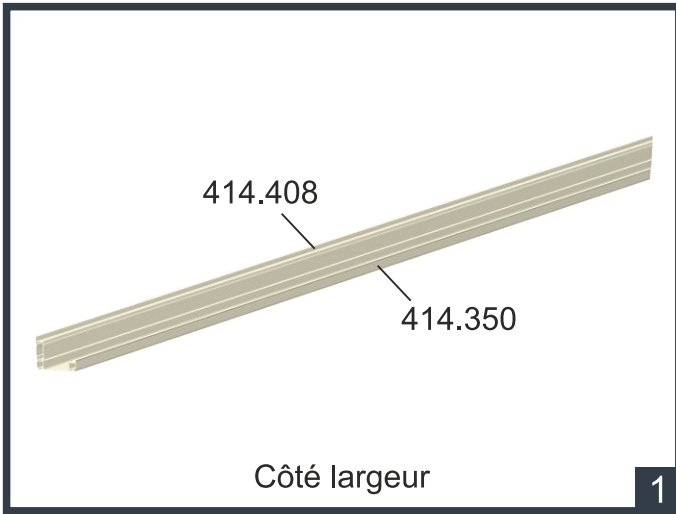

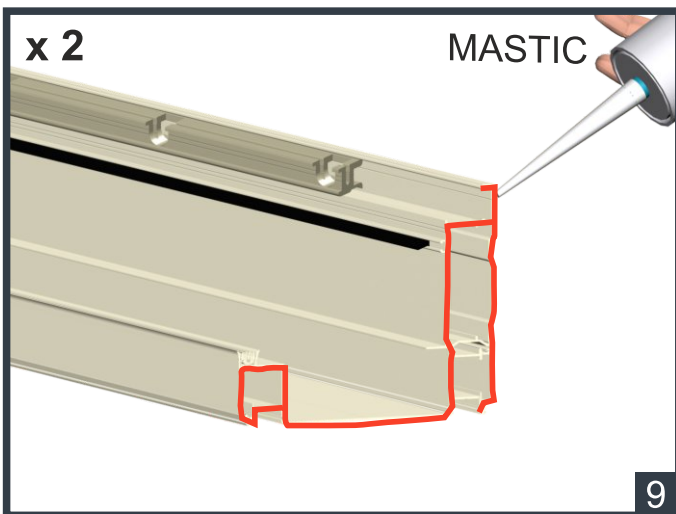
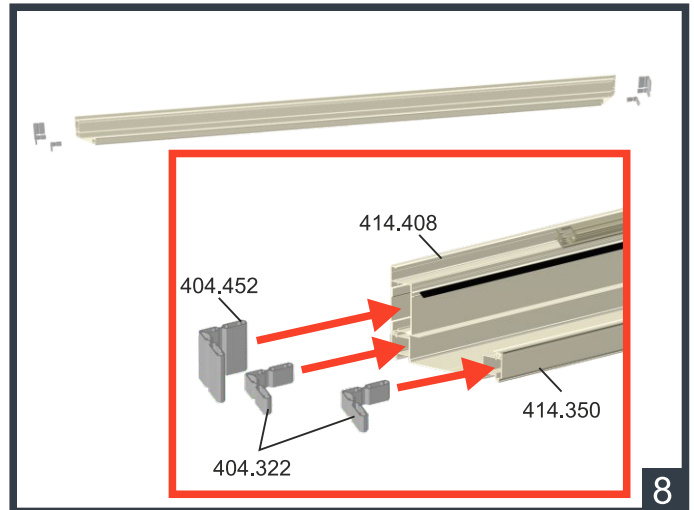
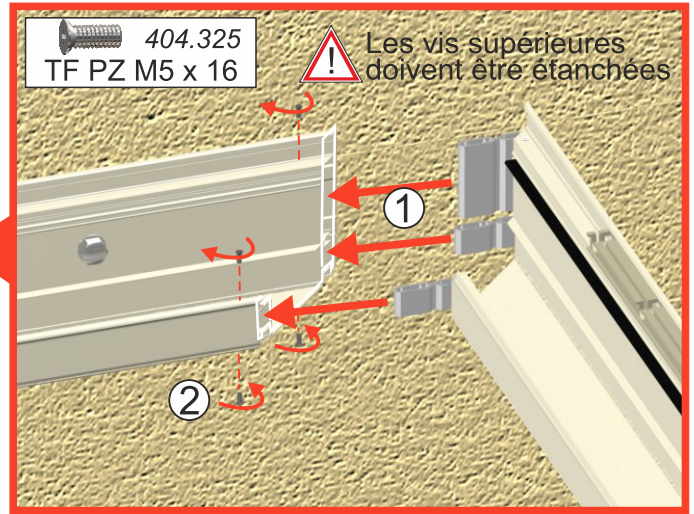
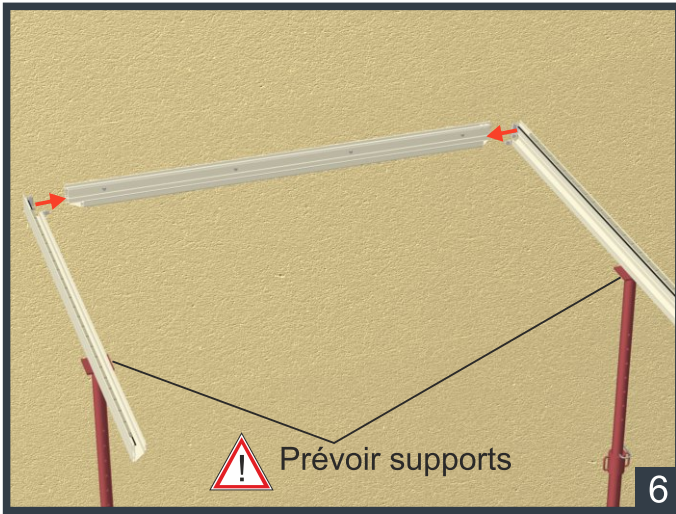

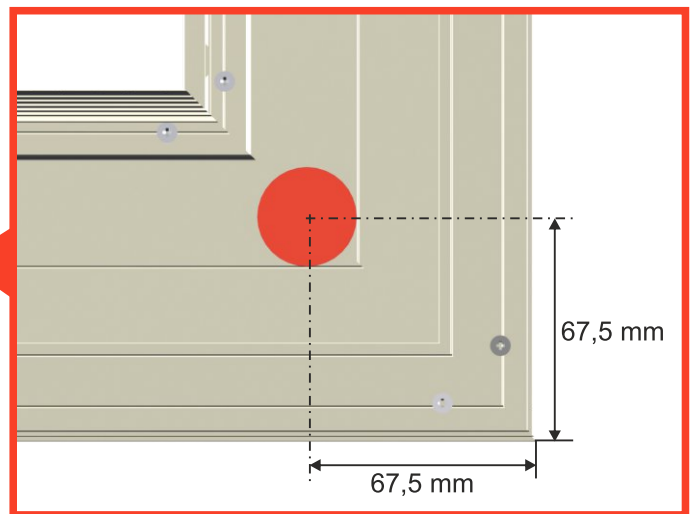
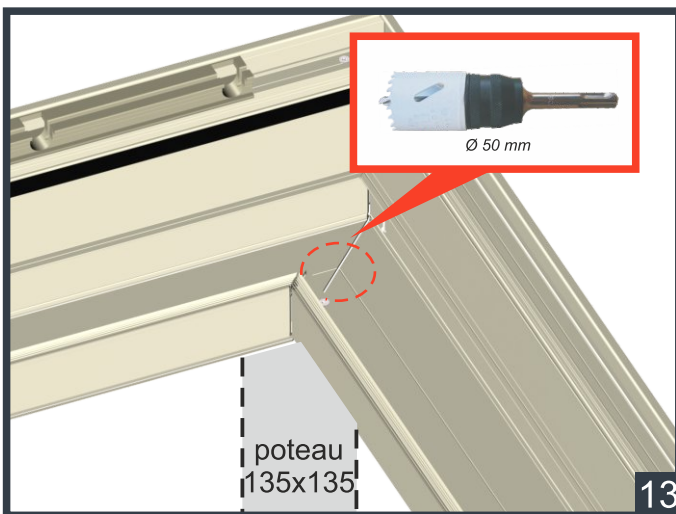
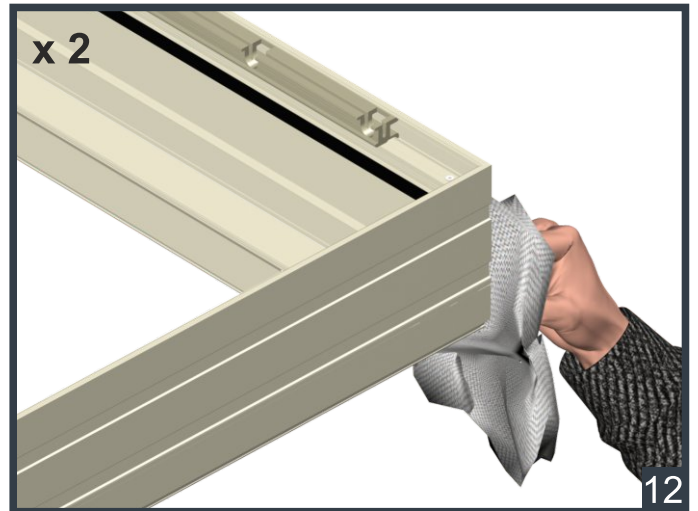
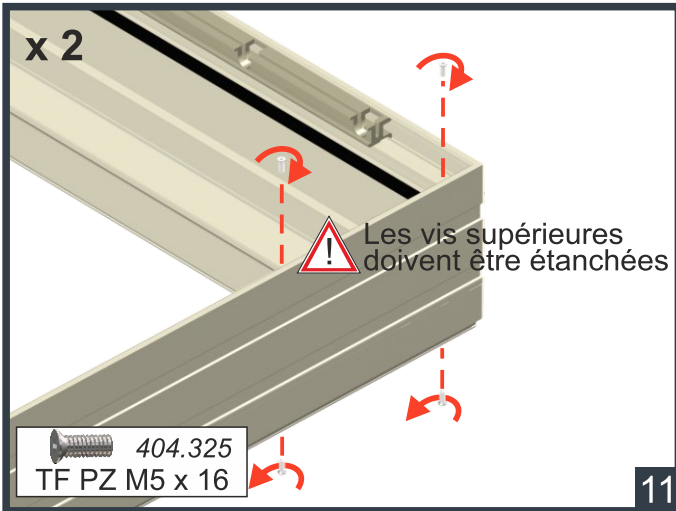
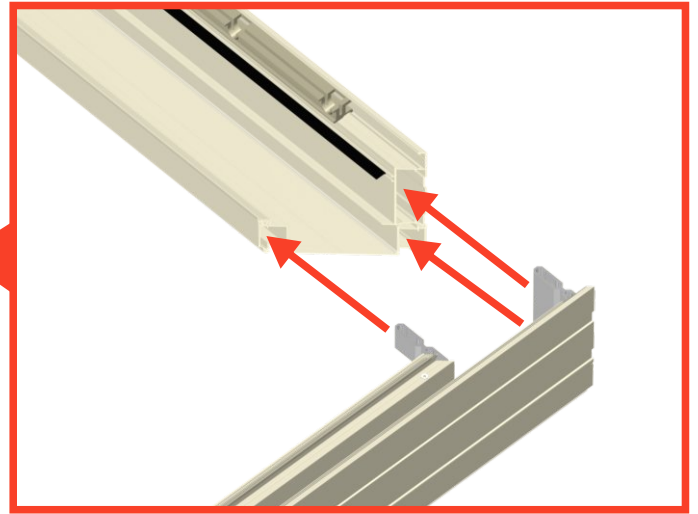
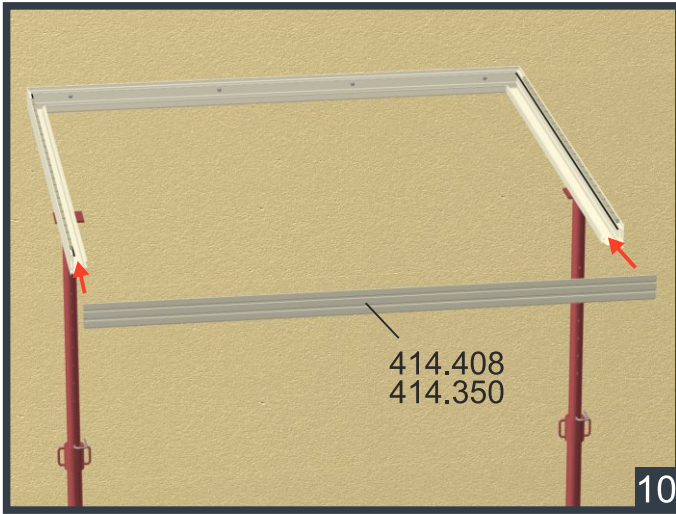

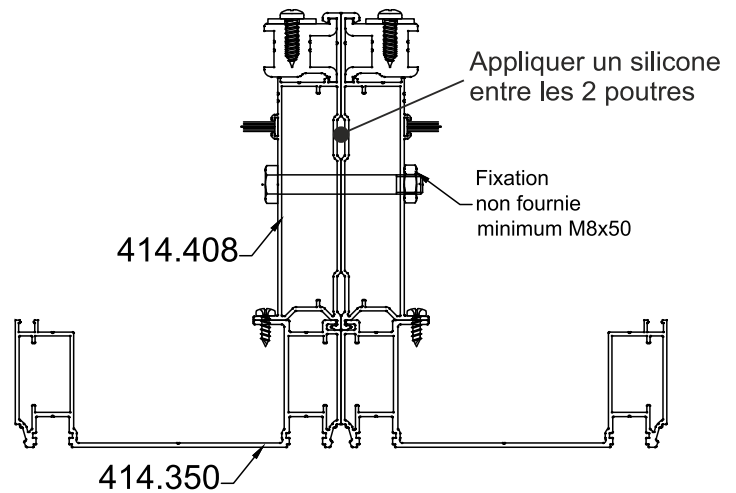
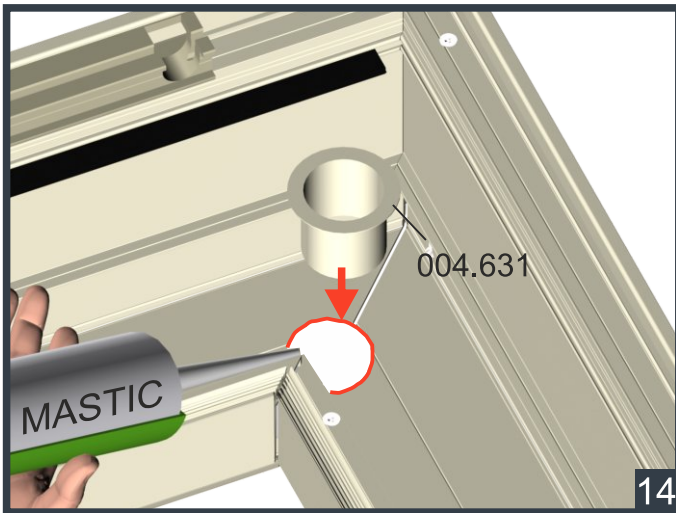

Double pergola - poteau 135 x 135 - liaison entre 2 pergolas

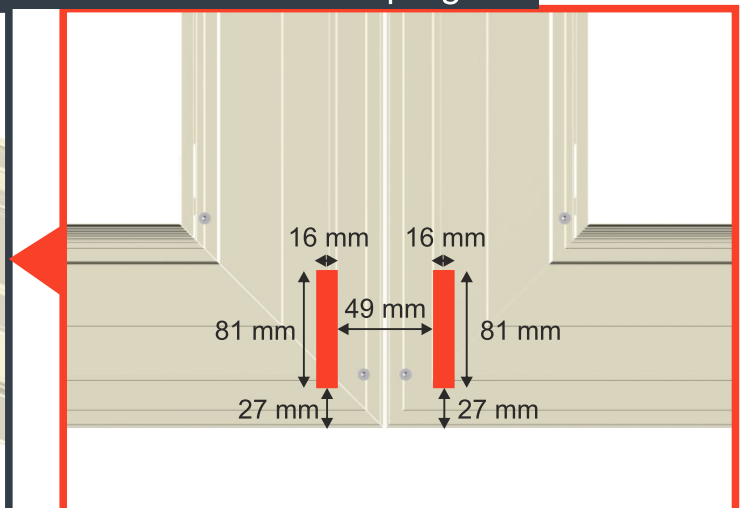
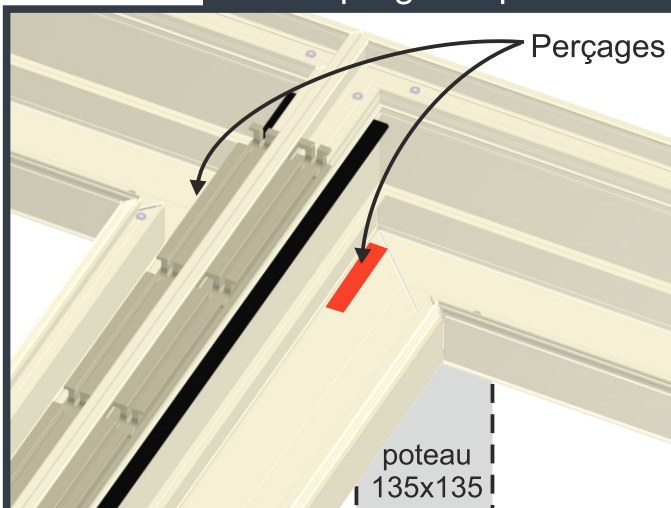

Uniquement si drainage Ø50 mm est réalisé ailleurs, sinon rajouter un 2ème poteau.

Double pergola - poteau 105 x 105 - liaison entre 2 pergolas

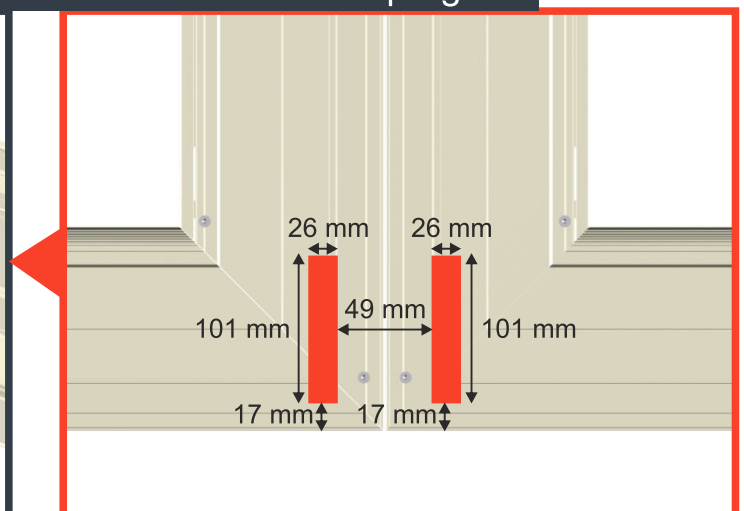
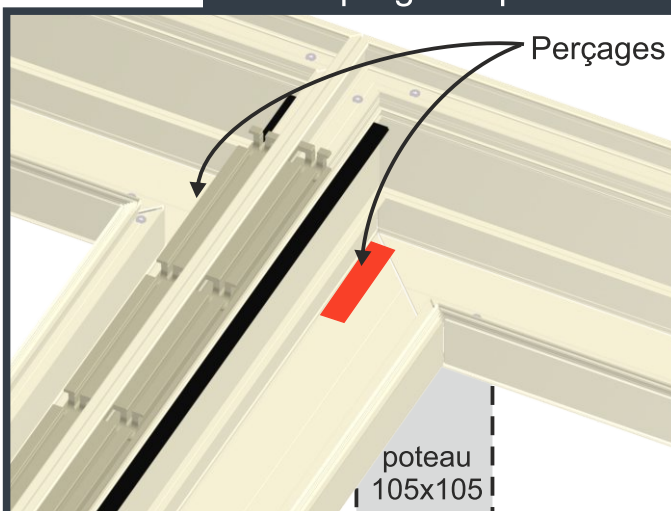

Uniquement si drainage Ø50 mm est réalisé ailleurs, sinon rajouter un 2ème poteau.

MONTAGE DES LAMES

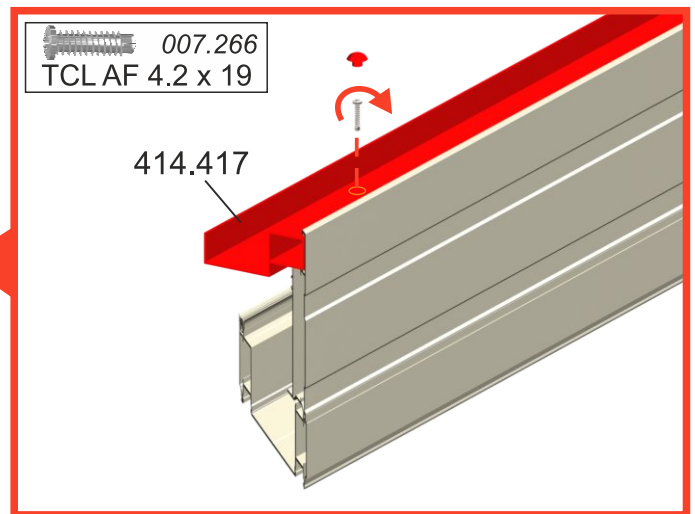
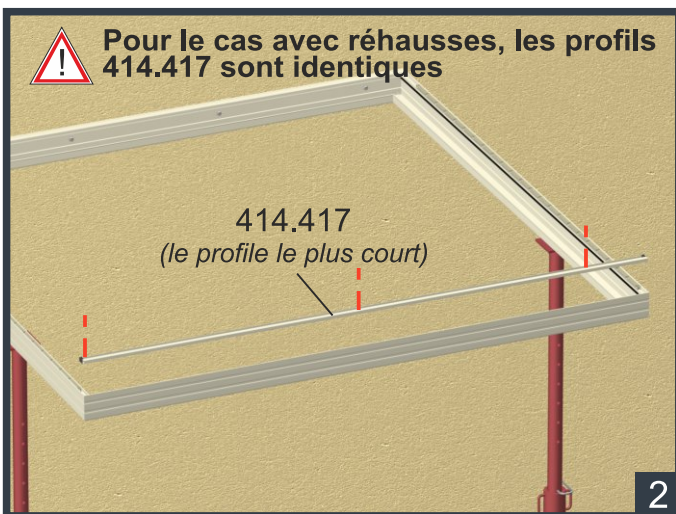
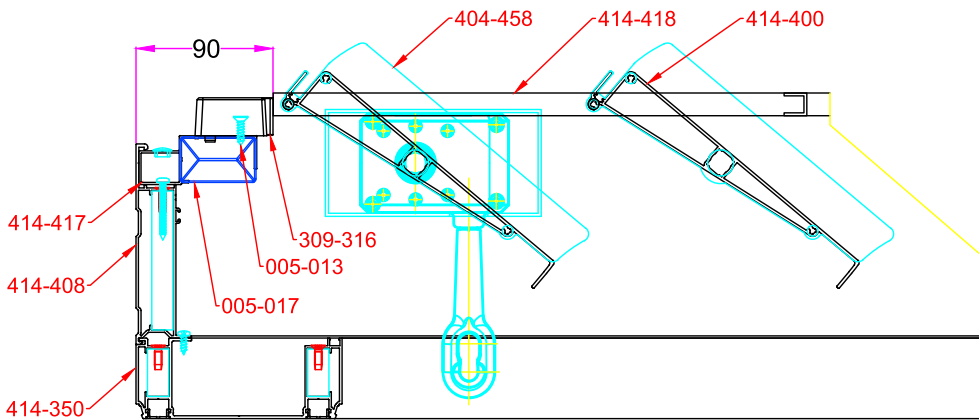
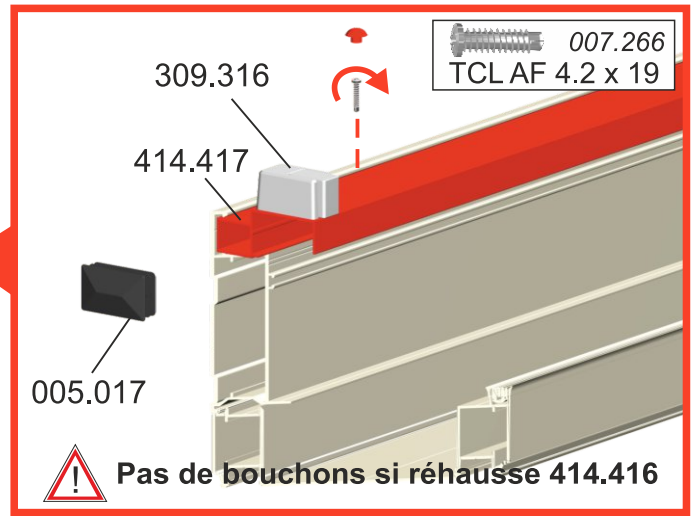
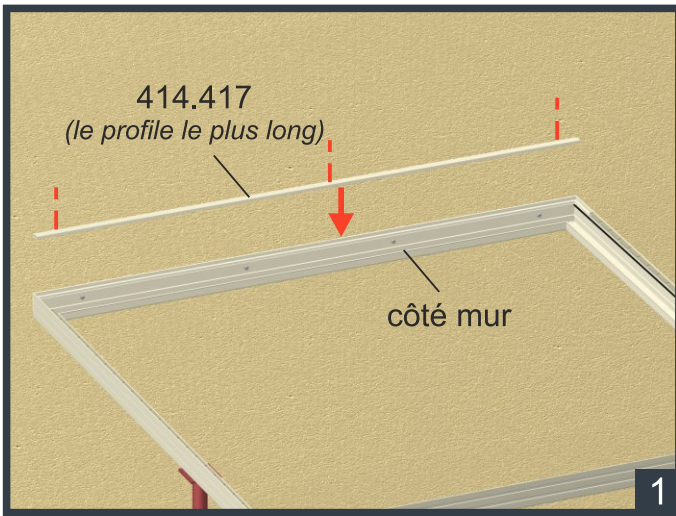

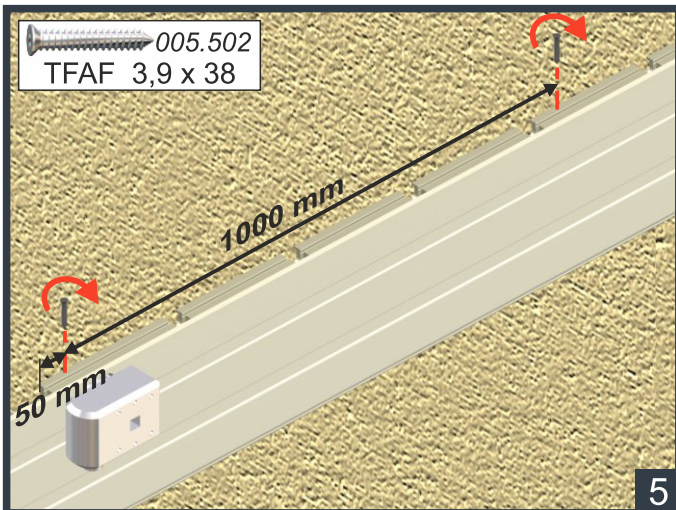
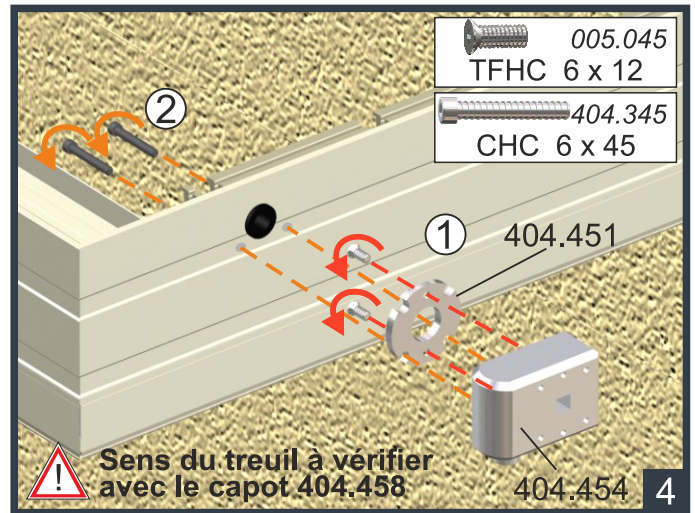
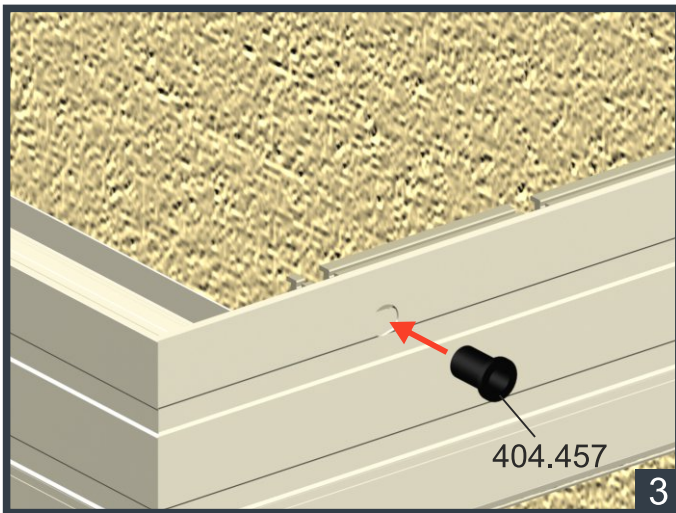

En cas de besoin de SAV, faire un usinage Ø12 mm dans le dernier embout 404.450 côté treuil

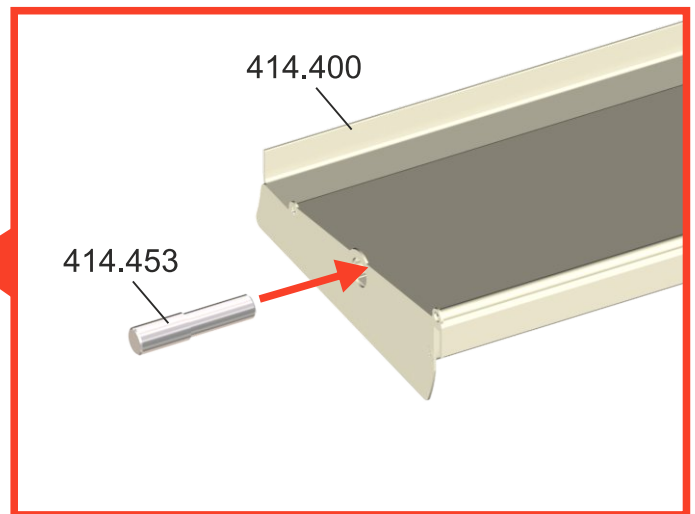
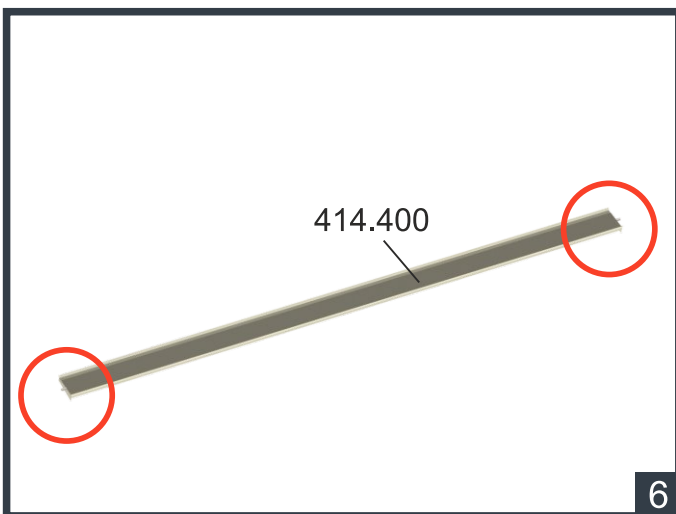
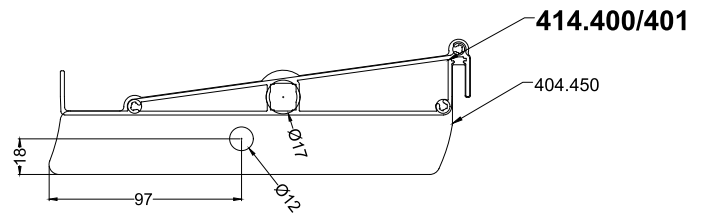

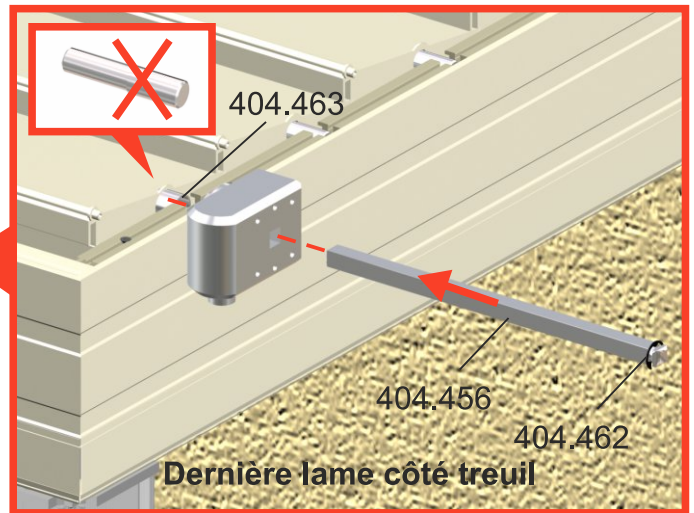
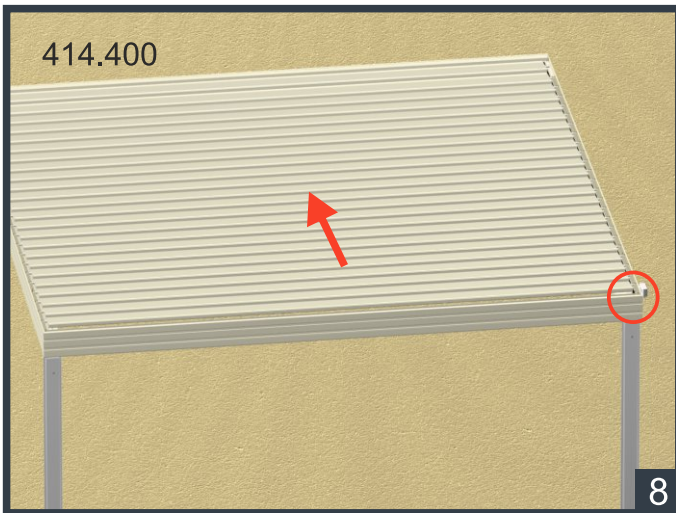
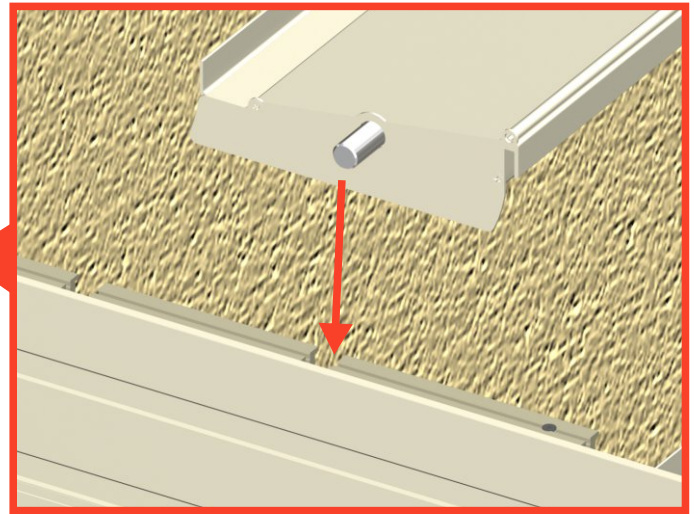

Uniquement pour 1 poutre

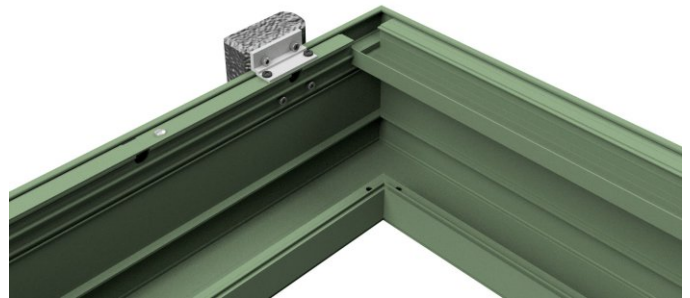
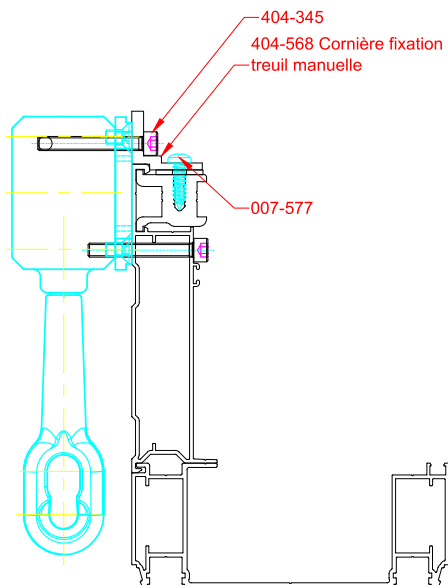

OPTION : réhausses (voir p 19)

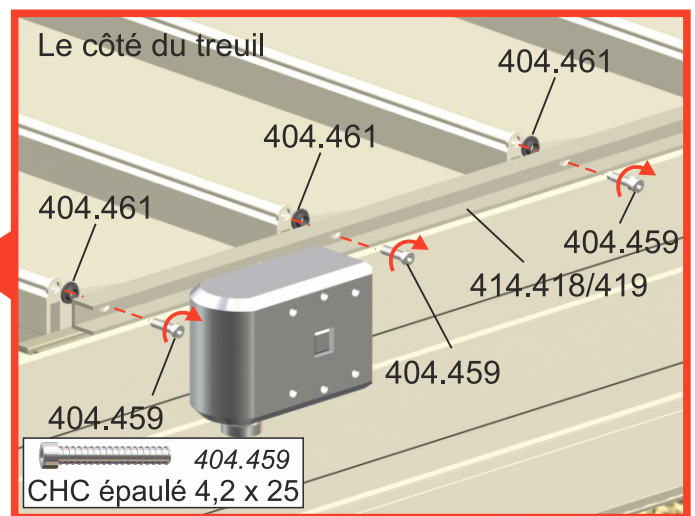
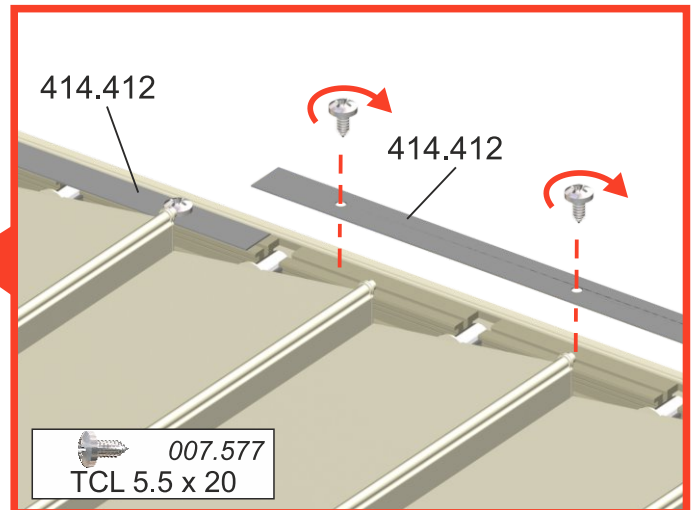
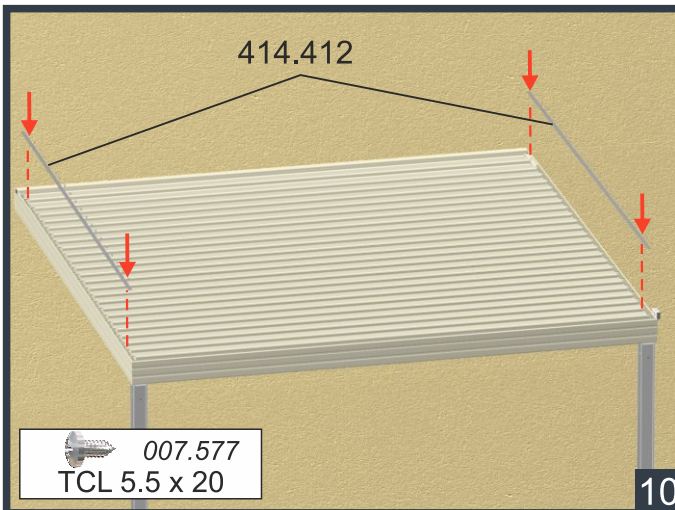
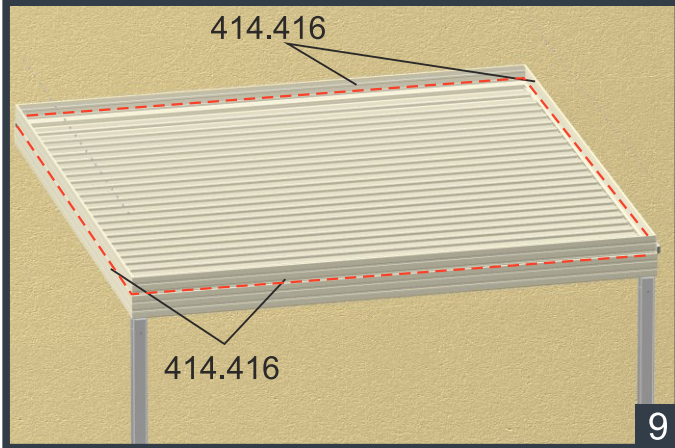

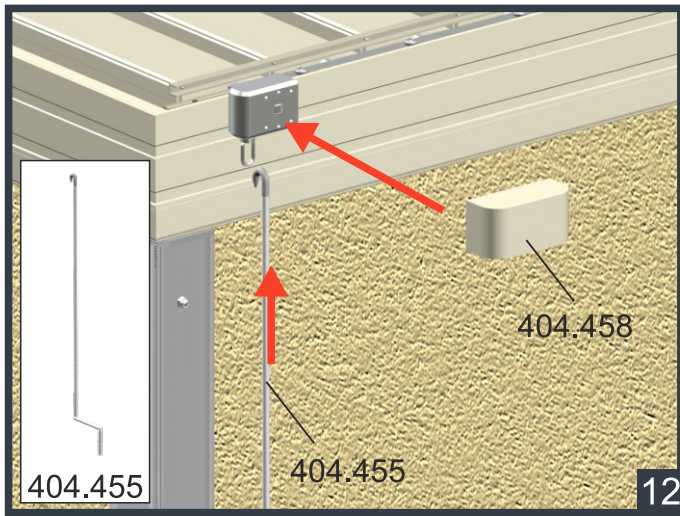

OPTION : réhausses

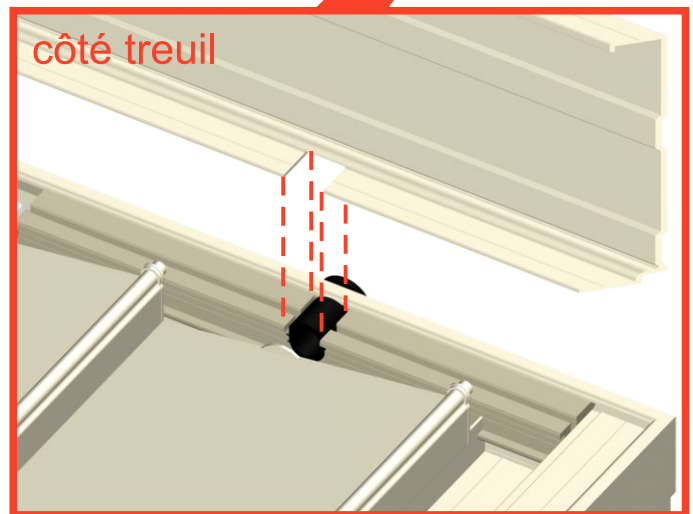
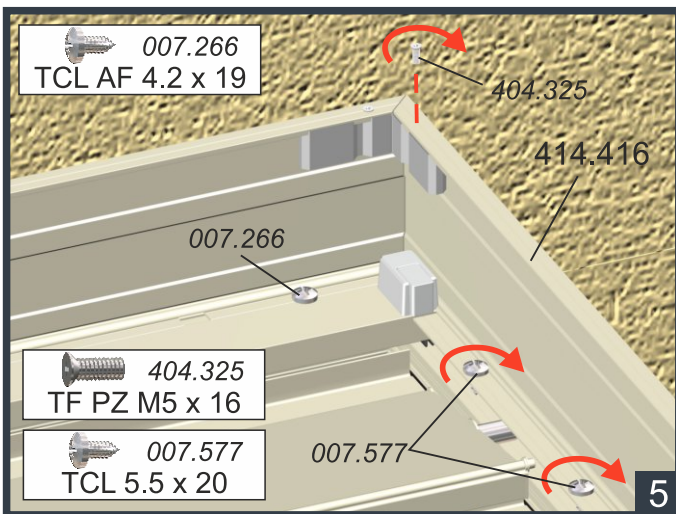
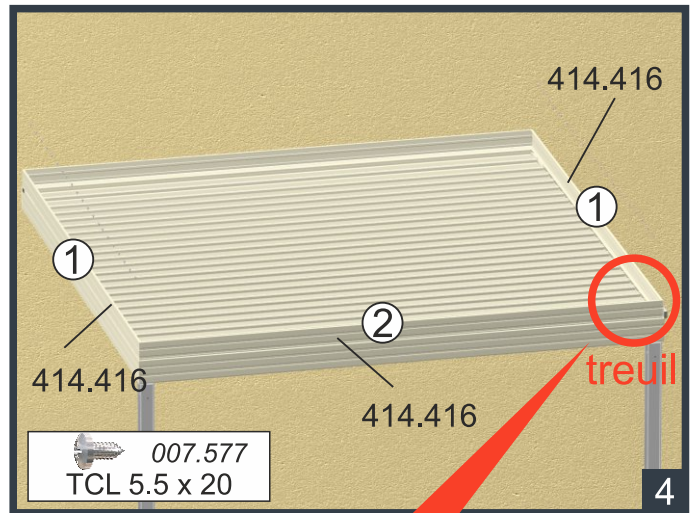
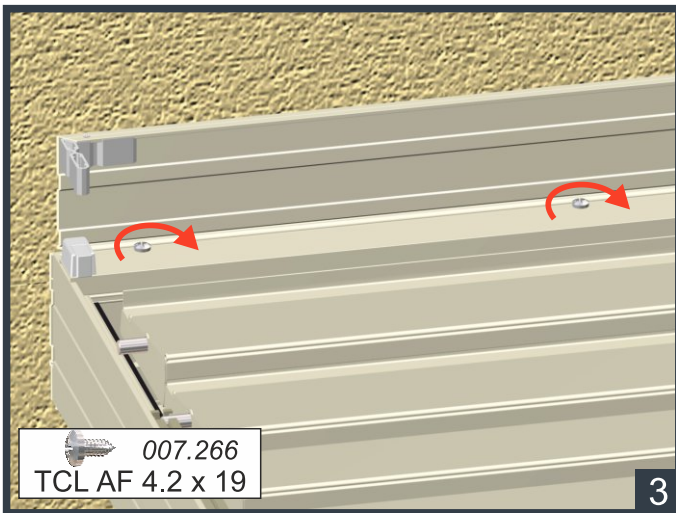
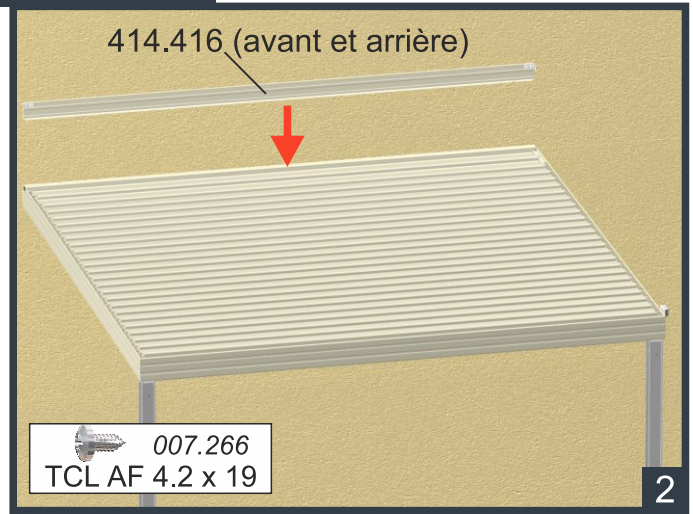
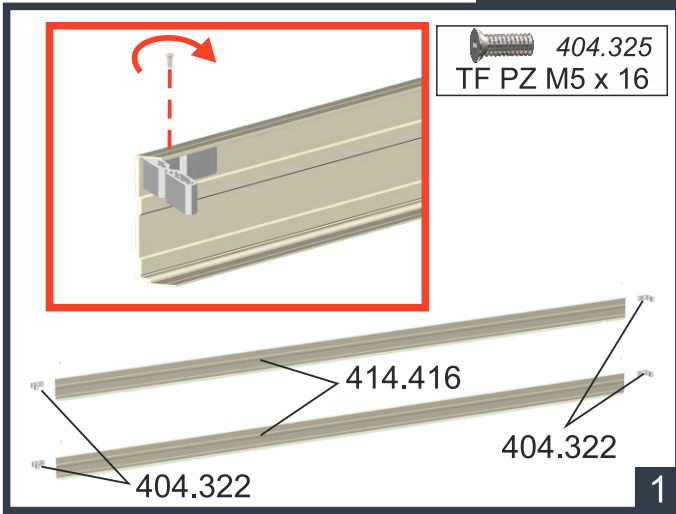

Entretien

Pour une meilleure optimisation de ses produits, la société Profils Systèmes® recommande de respecter l'ensemble de ces règles d'entretien :

1 Fréquence de nettoyage

La fréquence du nettoyage dépend de l'environnement, du type de peinture et des concentrations de salissures sur la surface. Plus le nettoyage est fréquent, plus il est facile et économique.

Zone à forte fréquentation et à forte sollicitation

[Entrée d'immeuble, devanture de magasin...] → NETTOYAGE FRÉQUENT (TOUS LES 3 À 6 MOIS)

Zone urbaine, industrielle marine → NETTOYAGE SEMESTRIEL

Zone rurale ou urbaine peu dense → NETTOYAGE ANNUEL

Attention : Le nettoyage des parties non lavées naturellement par les eaux de pluie doit s'effectuer plus fréquemment que celui des surfaces exposées.

2 Entretien Courant

- **LAVAGE** à l'eau additionnée d'un détergent doux (pH compris entre 5 et 8)
- **RINÇAGE** soigné à l'eau claire
- **ESSUYAGE** avec un chiffon doux, non abrasif et absorbant



ÉPONGE DOUCE

Chiffon doux en matière non abrasive (ouate, coton, non tissé, non pelucheux) de couleur blanche exclusivement



ÉPONGE ABRASIVE

Paille de fer, chiffon de couleur



ATTENTION

Ne pas agresser, abraser, rayer, décolorer ou colorer la couche de peinture

Attention : Ne pas laisser de zone de rétention ou d'orifice de drainage bouché

3 Produits recommandés



- NETTOYANTS domestiques ou industriels à pH neutre
- PRODUITS à vitres et produits vaisselle à pH neutre

4 Produits déconseillés



- **Acides** : acétique (vinaigre). Chlorhydrique, nitrique, sulfurique
- **Bases** : lessive de soude, eau de Javel, ammoniacque
- **Oxydants** : eau oxygénée
- **Poudres et crèmes à recurer** : polish pour la rénovation automobile ou pour rénovation du thermolaquage
- **Solvants organiques** :

- Acétone et dérivés (dissolvants)
- Alcools (ménager, à brûler, médical) isopropanol
- Essence et autres distillats du pétrole : White Spirit, gasoil, essence
- Nettoyants mastic et dégraissants [acétate de méthyléthyle)
- Produits anti-graffiti : solvants tels que dérivés du propylène glycol ou de l'essence de térébenthine et leurs mélanges
- Nettoyants d'atelier pour l'aluminium ou le PVC : tensio-actifs et alcool

Tous les conseils d'entretien sur : <https://www.adal-aluminium.fr>

5 Entretien Pergola

Le nettoyage doit s'effectuer avec le(s) vérin(s) rentré(s).

La pergola n'est pas conçue pour supporter le passage d'une personne même pour l'entretien de celle-ci.

Les lames qui composent le toit d'une pergola bioclimatique ont l'avantage d'être orientables.

Ainsi, pour leur nettoyage, commencez par ouvrir entièrement les lames orientables et procédez manuellement avec une éponge humide et un savon doux puis rincez à l'eau claire.

Fermez ensuite entièrement les lames puis procédez à un nouveau passage avec de l'eau claire dessus et dessous.

Pour parfaire l'entretien de votre pergola bioclimatique, vous pouvez en profiter pour appliquer une bombe graissante au niveau des axes des lames pour leur assurer un mouvement fluide (type WD40)

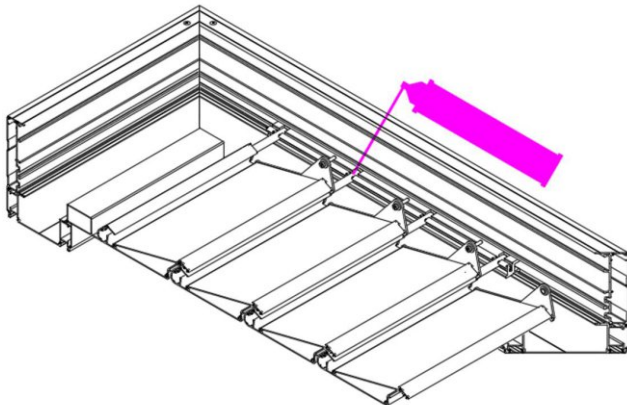

Contrôler l'état des joints d'étanchéité et veiller à ce que des feuilles ou autres éléments ne bouchent pas les descentes d'eau

En cas de forte pluie ou de vent violent (notamment latéral), l'étanchéité n'est pas assurée

L'entretien de votre pergola passe également par celui de ses accessoires.

Si ces derniers sont conçus pour l'extérieur et donc pour résister aux intempéries, cela ne signifie pas qu'ils ne sont pas affectés par d'autres conditions environnementales telles que la saleté et la poussière.

Un nettoyage régulier permet de conserver leurs performances et d'optimiser leur durée de vie.

- Les éclairages LED peuvent être nettoyés à l'aide d'une éponge savonneuse, puis rincés avec un linge propre et humide.
- Les stores verticaux se dépoussièrent avec une éponge humide. Laissez-les sécher avant de les remonter dans leurs coffres.

ATTENTION il ne faut pas mettre les doigts entre les lames car risque de cisaillement.

ATTENTION la pergola n'est pas prévue pour recevoir l'eau des toitures environnantes.

Déboucher régulièrement les descentes d'eau.

